

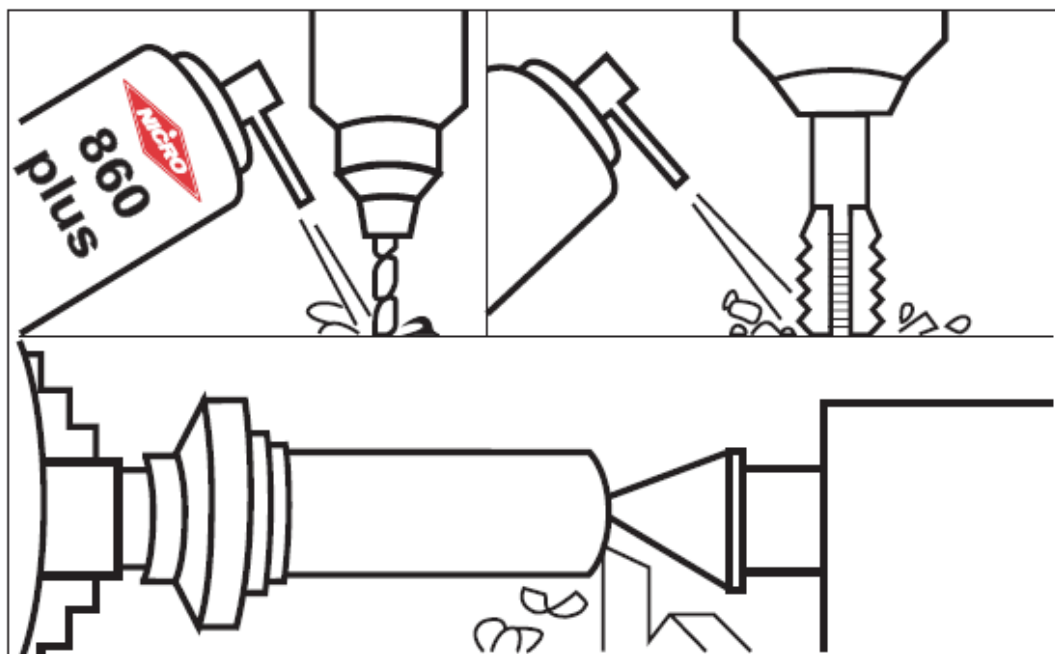

上海坪尧贸易有限公司

NICRO (SWISS) AG

工业化学



860plus Bohr- und Schneidöl

合成冷却液

合成的高效冷却液，用于强硬的金属

优点

更高的切削速度

保护刀具，以防止边角的形成

确保精确的尺寸精度和细腻的表面

提高生产率

切削和非切削加工时，超过100%的提高刀具的寿命

可用于所有的金属和合金



性能

上海坪尧贸易有限公司

地址：上海市徐汇区漕溪路 250 号银海大楼 A1207 室 电话：86-21-64705533

传真：86-21-64705533-209

服务热线：15900706965

网站：www.pingyiao.com

邮箱：info@pingyiao.com



上海坪尧贸易有限公司

NICRO 860 是一种强大的、不含水的高压冷却液，能应用于强硬金属的所有钻孔、切割、研磨、铣磨和成型加工。它提供了异常广泛的应用领域，确保了优异的成效。

NICRO 860 由合成的基础油组成。该润滑薄膜以极端的抗压强度见长，具有较高的耐温性，能很好的黏附在刀刃上，以防止边角的形成。该润滑薄膜不会胶化。新型的有效成分能够防止切削螺旋的形成。

NICRO 860 具有令人愉快的气味。该产品不含重金属或者任何含氯的高压油。也不含硅酮油。

随着 **NICRO 860** 的应用，可以降低生产成本。机器、工件和芯片保持干燥，从而无需考虑处置垃圾的昂贵费用。

应用领域

金属加工业
机械及设备
机械车间
维护和修理
服务公司
化学工业
其它切割试剂不能令人满意的各个领域

使用说明

将 **NICRO 860** 喷涂在刀具的切割面上。机器的切割速度设定在适当的速度范围。在加工处理时，要根据需要喷涂。在手工操作时，例如螺纹的切割，通常钻头或钻孔润湿一次足够。在液态的时候，**NICRO 860** 能理想的用于喷涂系统或中央抽吸系统。

技术资料 **NICRO 860 Bohr- und Schneidöl**

测量物理量	值	测试条件	测试标准
-------	---	------	------

上海坪尧贸易有限公司

地址：上海市徐汇区漕溪路 250 号银海大楼 A1207 室 电话：86-21-64705533

传真：86-21-64705533-209

服务热线：15900706965

网站：www.pingyiao.com

邮箱：info@pingyiao.com



上海坪尧贸易有限公司

外观	液体		
颜色	红色、清澈的		
气味	特有的气味		
密度	0.84 g/ml	20 °C	DIN 51 757 C
流空时间	13 s	20 °C, 100 ml, 4 mm	DIN EN ISO 2431
推进剂	CO ₂	(气溶胶)	
有效成分的混合物			
密度	0.98 g/ml	20 °C	DIN 51 757 C
运动学粘度	108 mm ² /s	40 °C	DIN 51 562 第1 部分
	15 mm ² /s	100 °C	DIN 51 562 第1 部分
粘度指数	108		ISO 2909
闪点	> 200 °C		
蒸发损失	0.01 %	150 °C, 73 h	
凝点	- 51.4 °C		ISO 3016
水溶性	不溶		
CLP-润滑油	根据 DIN 51 517, 防氧化、防腐蚀、防磨损		
有效力	7000 N	1 min, 1490 upm	DIN 51 350 第2 部分
焊接力	7500 N	1 min, 1490 upm	DIN 51 350 第2 部分
磨损参数	0.02 mm	500 N, 6000 m	Reichert-摩擦磨 损比重计

上海坪尧贸易有限公司

地址: 上海市徐汇区漕溪路 250 号银海大楼 A1207 室 电话: 86-21-64705533

传真: 86-21-64705533-209

服务热线: 15900706965

网站: www.pingyiao.com

邮箱: info@pingyiao.com



上海坪尧贸易有限公司

磨削标记	1.7 mm ²	500 N, 6000 m	Reichert-摩擦磨 损比重计
最大压力负荷	290 N/cm ²	500 N, 6000 m	根据 Brugger 计算
铜腐蚀	4c	130 °C, 3 h	ISO 2160

生态因素

请注意安全表上的指示。

常见包装

喷雾剂: 400 ml

罐: 5 l, 10 l, 20 l

上海坪尧贸易有限公司

地址: 上海市徐汇区漕溪路 250 号银海大楼 A1207 室 电话: 86-21-64705533

传真: 86-21-64705533-209

服务热线: 15900706965

网站: www.pingyiao.com

邮箱: info@pingyiao.com